

Тема: «Посуда»

10.11.2023

1 вариант

1. Рассмотреть вместе с ребенком посуду — кухонную, чайную, столовую; необходимо выяснить, какую он знает посуду (кухонную, столовую, чайную); показать, где дома хранится посуда (в шкафу, в столе); рассмотреть посуду, объяснить, что посуда бывает двух видов: в которой готовят пищу и из которой едят; сравнить посуду (большие ложки и маленькие, мелкие тарелки и глубокие...), обратив внимание на то, что посуда может биться;
2. Рассмотрите с ребенком картинки с изображениями чайника, кастрюли, сковородки, тарелки, чашки.



Пусть ребёнок сначала показывает посуду по вашей просьбе, а потом называет ее. Если ему трудно, произнесите слова сами, потом хором с ребёнком, затем предложите ребенку сделать это самостоятельно. Обратите внимание ребёнка на материалы, из которых сделана эта посуда: «Это чашка. Она фарфоровая» и т.п

3. Помогите ребёнку ответить на вопросы:

- В чем мама варит суп? (В кастрюле.)
- На чем жарят картошку? (На сковороде.)
- В чем кипятят воду для чая? (В чайнике.)
- Из чего ты ешь суп? (Из тарелки.)
- Из чего ты пьешь чай? (Из чашки.)

Если ребенок затрудняется с ответом, используйте картинки с изображениями посуды для подсказки. Покажите ребенку картинку, когда задаете вопрос, и ребёнку будет легче ответить.

4. *Игра с мячом «Большой-маленький».* Вы бросаете ребенку мяч и называете большой предмет, ребенок бросает мяч обратно и называет маленький предмет.

Например: чашка — чашечка,

чайник — ...

кастрюля — ...

ложка — ...

блюдец — ...

тарелка — ...

сковородка — ...

вилка — ...

стакан — ...

5. *Отгадать загадку.*

Из горячего колодца
через нос водица льется.
(Чайник)

Дорисуй недостающую деталь.



6. Подчеркни лишний предмет.

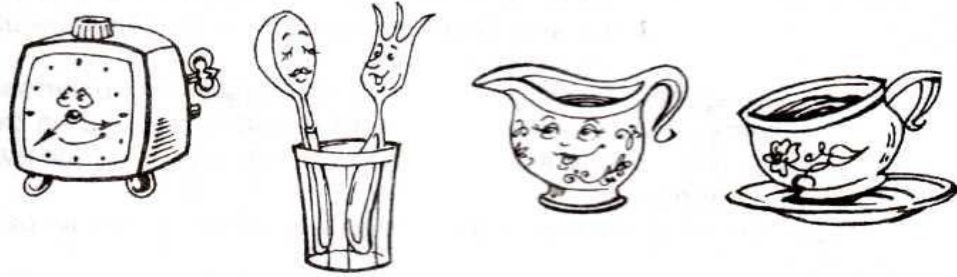

7. Предложите ребёнку выполнить упражнение «Посуда».

Выразительно прочитайте текст упражнения, покажите и расскажите, как нужно выполнять движения. Пусть ребёнок вспомнит, как выглядят чайник, чашка, ложка, поднос, и попробует изобразить их. Помогите ребёнку, делая упражнение вместе с ним и выразительно читая текст. Поощряйте ребенка, если у него возникает желание проговаривать текст вместе с вами.

Вот большой стеклянный чайник,

Очень важный, как начальник.

Вот фарфоровые чашки,
Очень хрупкие, бедняжки.

Вот фарфоровые блюда,
Только стукни — разобьются.

Вот серебряные ложки,
Голова на тонкой ножке.

Вот пластмассовый поднос.

Он посуду нам принес.

Надуть животик, одну руку поста- вить на пояс, другую изогнуть, как носик чайника.

Присесть, поставить руку на пояс.

Покружиться на месте.

Потянуться вверх, сомкнуть руки над головой.

Лечь на пол, вытянуться.

Заштрихуй конфеты по образцу.

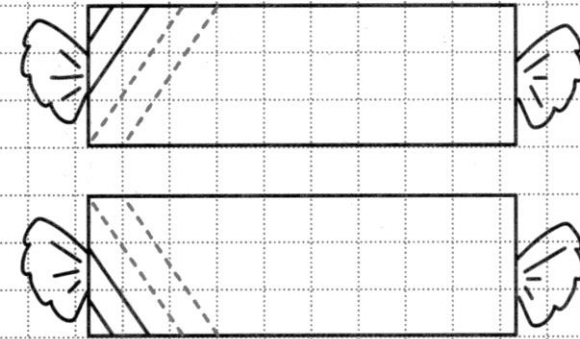

Для чего предназначена эта посуда? Нарисуй на сите точки, а на тёрке — палочки.

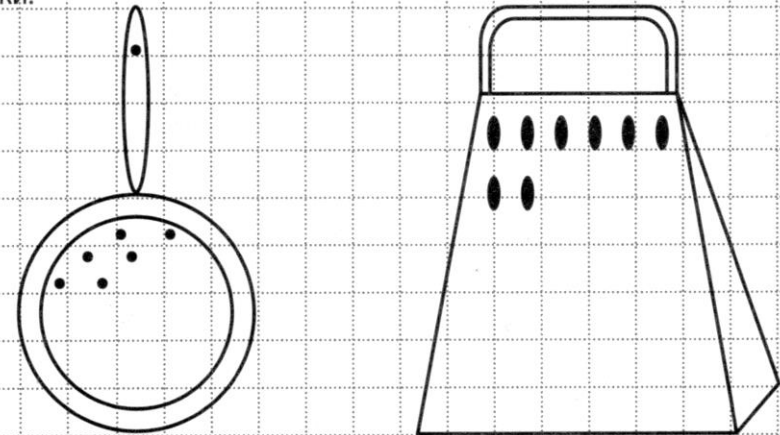

Помоги медвежонку добраться до горшочка с мёдом: проведи по дорожке пальцем, а затем карандашом.

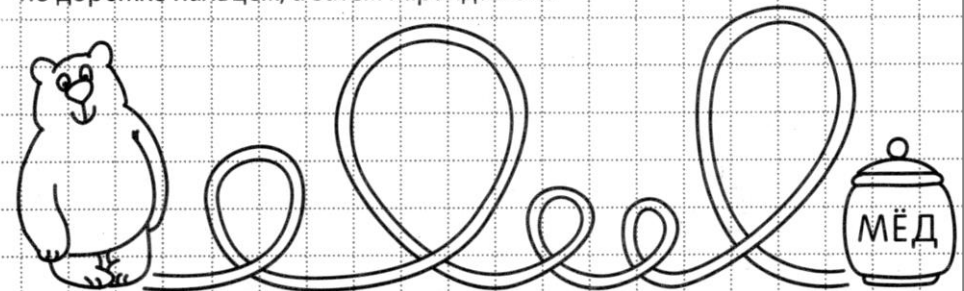

Тема: «Посуда»

10.11.2023

2 вариант

Рассмотреть вместе с ребенком посуду выяснить, какую он знает посуду; показать, где дома хранится посуда (в шкафу, в буфете, в столе); объяснить, что посуда бывает двух видов: в которой готовят пищу, и из которой едят; сравнить посуду (большие ложки и маленькие, мелкие тарелки и глубокие...), обратить внимание на то, что посуда может биться;

Рассмотри картинки. Назови:

- Что на них нарисовано?
- Как это называется все вместе, одним словом?



Покажи (скажи) в чём:

- В чем варят суп, компот? (Суп и компот варят в кастрюле).
- На чем жарят картошку, котлеты? (Картошку жарят на сковороде).
- В чем кипятят воду для чая? (Воду кипятят в чайнике.)
- Из чего едят суп? (Суп едят из тарелки).
- Из чего пьют чай, воду, компот?
- Чем режут продукты?
- Чем едят суп?
- Чем едят второе?
- В чем держат сахар?

Назови фигуры. Большой круг раскрась желтым цветом, маленький - красным, а одинаковые по размеру – зеленым.

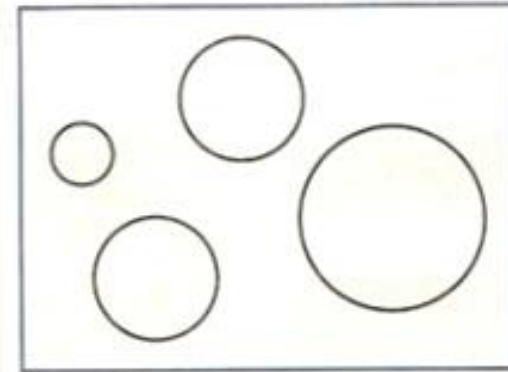

Игра «Поймай звук»; Хлопни в ладошки, если услышишь звук [Т].

Взрослый произносит разные звуки: Т, А, Г, У, М, Н, Т, а ребенок хлопает в ладошки тогда, когда услышит звук [Т]

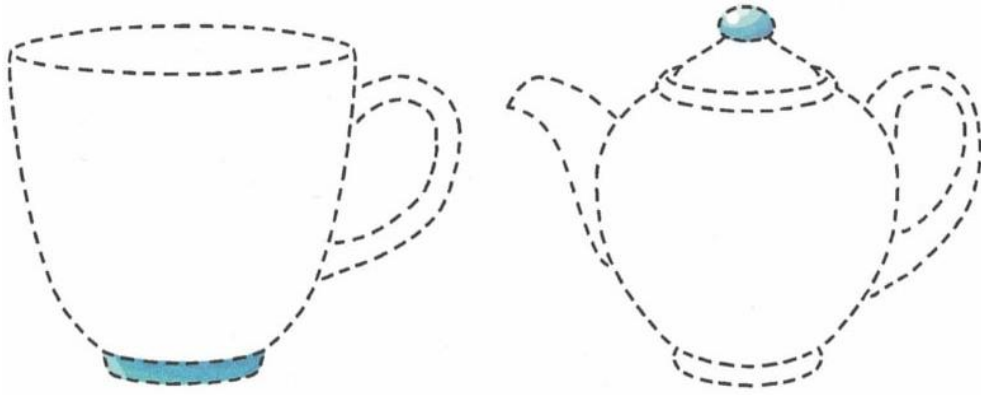

Обведи карандашом посуду по пунктирным линиям.

Раскрась чашку желтым карандашом, а чайник – красным карандашом. Послушай рассказ о чайнике: *Это чайник. Он большой, красный. У него есть крышка, носик и ручка. В нем заваривают чай.*

Расскажи так же о чашке: *Это чашка. Она большая, желтая. У нее есть ручка. Из чашки пьют чай.*

Рассмотри картинки, сравни предметы по размеру. Подумай, как правильно назвать большие и маленькие предметы. Покажи где: чашка – чашечка, кружка – кружечка, кувшин – кувшинчик, стакан – стаканчик.



Заштрихуй конфеты по образцу.

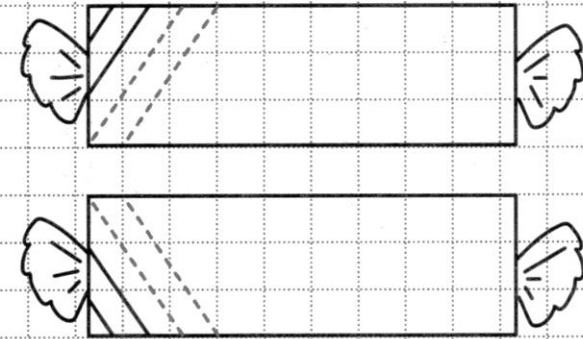

Для чего предназначена эта посуда? Нарисуй на сите точки, а на тёрке – палочки.

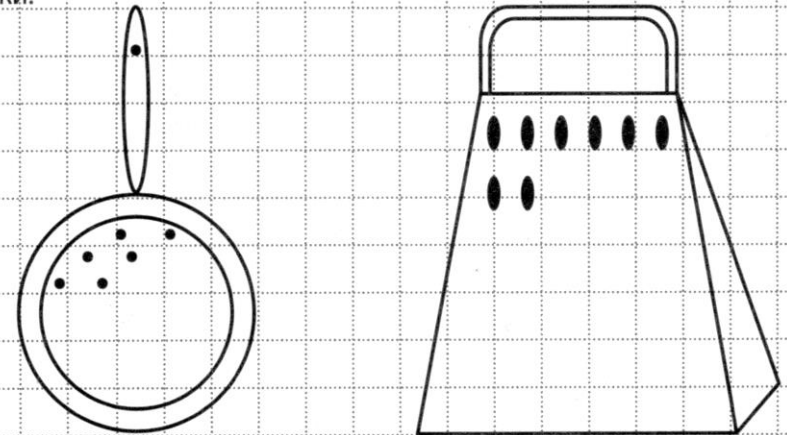

Помоги медвежонку добраться до горшочка с мёдом: проведи по дорожке пальцем, а затем карандашом.

